

Entlüftungsstopfen

TCF - Einfüllstopfen mit Entlüftungsbohrung

Breather plugs

TCF - filling plug
with breather

- Bohrung zum Austreten des Innendrucks
 - Einbau nur auf der oberen Seite des Gehäuses und entfernt von sich drehenden Teilen
 - wenn höhere Dichthaltungen erforderlich sind, empfiehlt man den Einsatz des Stopfens TSFT/ N
-
- *hole for venting internal pressure*
 - *for application only on upper part of the crankcase away from moving parts*
 - *for applications requiring extra-tight sealing, type TSFT/ N is recommended*

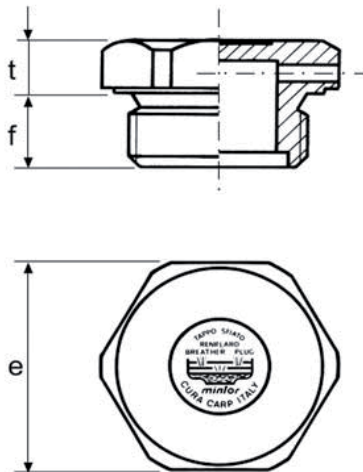

Bestell-Nr. code	Typ type	Gas	t	f	e	Code
340-020-01000	TCF0G	1/8"	5	8	14	1GTCF00A
340-020-01050	TCF1G	1/4"	6	8	17	1GTCF10A
340-020-01100	TCF2G	3/8"	7	10	22	1GTCF20A
340-020-01150	TCF3G	1/2"	7	10	27	1GTCF30A
340-020-01200	TCF4G	3/4"	8	12	32	1GTCF40A
340-020-01250	TCF5G	1"	8	14	40	1GTCF50A
340-020-01300	TCF6G	1 1/4"	10	15	50	1GTCF60A
340-020-01350	TCF7G	1 1/2"	10	15	55	1GTCF70A
340-020-01400	TCF8G	2"	12	17	70	1GTCF80A

Bestell-Nr. code	Typ type	metr.	t	f	e	Code
340-020-01450	TCF0M	10 x 1	5	8	14	1MTCF00A
340-020-01500	TCF1M	14 x 1,5	6	8	17	1MTCF10A
340-020-01550	TCF2M	16 x 1,5	7	10	22	1MTCF20A
340-020-01600	TCF3M	18 x 1,5	7	10	22	1MTCF30A
340-020-01650	TCF4M	20 x 1,5	7	10	24	1MTCF40A
340-020-01700	TCF5M	22 x 1,5	7	10	27	1MTCF50A
340-020-01750	TCF6M	24 x 2	8	12	30	1MTCF60A
340-020-01800	TCF7M	26 x 1,5	8	12	32	1MTCF70A
340-020-01850	TCF8M	30 x 2	8	12	36	1MTCF80A
340-020-01900	TCF9M	33 x 2	8	14	40	1MTCF90A
340-020-01950	TCF10M	42 x 3	10	15	50	1MTCF91A
340-020-02000	TCF11M	48 x 3	10	15	55	1MTCF92A
340-020-02050	TCF12M	60 x 4	12	17	70	1MTCF93A